

Estonia

AVANT[®]

420

Kasutusjuhend 2008-



SISUKORD

SISSEJUHATUS	3
AVANT 400-SEERIA GARANTII	3
EÜ VASTAVUSAVALDUS	4
OHUTUD TÖÖVÕTTED	5
SILTIDE ASUKOHAD	6
LAADURI PÕHIOSAD	7
TEHNILISED ANDMED	8
TEHNILISED ANDMED, MOOTORID	8
MÕÕTMED	8
KANDEVÕIMEDIAGRAMM	9
JUHTSEADISED.....	10
MOOTORI KÄIVITAMINE	15
MOOTORI SEISKAMINE	15
SÕITMINE.....	16
SÕIDUPEDAALID	16
ROOLIMINE	17
LAADURI JUHTIMINE	17
LISAHÜDRAULIKA KASUTAMINE.....	17
TÖÖVAHENDITE ÜHENDAMINE	18
HOOLDUSKAVA	19
OHUTUS HOOLDAMISEL.....	20
HOOLDUSJUHISED	21
TANKIMINE.....	23
KAITSMEKARP	23
FILTRITE ASUKOHAD	24
FILTRITE TABEL	24
MÄÄRIMISPUNKTID	24
KABIINI KASUTUSJUHISED	25
TÕRKEKÕRVALDUS.....	26
TEOSTATUD HOOLDUSED	27

SISSEJUHATUS

AVANT TECNO OY tänab teid selle AVANTI laaduri ostu eest. See on tulemus, mis on saavutatud tänu Avanti pikaajalisele kogemusele kompaktladurite konstrueerimise ja tootmise vallas.

Palume teil käesolev juhend täielikult läbi lugeda ja endale selgeks teha enne laaduri kasutamist. See aitab tõhustada kasutamist ja hooldamist, vältida purunemist ja kahjustusi ning pikendada teie masina tööiga.

Kui teil on küsimusi seoses hoolduse või varuosadega või töövahendi kasutamisega või mis tahes muid küsimusi, võtke kindlasti ühendust AS SAMI-ga.

AVANT 400-SEERIA GARANTII

Käesolev garantii kehtib üksnes AVANT 400-seeria laaduritele, hõlmamata ühtegi koos selle tootega kasutatavat töövahendit. Igasugused Avant Tecno Oy eelneva loata teostatud parandus- või ümberehitustööd muudavad selle garantii kehtetuks.

Esimesel kasutusaastal või esimese 750 töötunni ulatuses (arvesse võetakse esimesena möödunud ajavahemik) garanteerib Avant Tecno Oy mis tahes osa asendamise ja mis tahes ilmneva võiva puuduse kõrvaldamise, vastavalt järgmistele tingimustele:

- 1) Toodet on korrapäraselt hooldatud kooskõlas tootja esitatud hoolduskavaga.
- 2) Garantii ei hõlma kahjustusi, mis on tingitud ettevaatamatust kasutamisest või kasutamisest, mille puhul ületatakse käesolevas juhendis esitatud heakskiidetud tehnilisi näitajaid.
- 3) Avant Tecno Oy ei võta endale mingit vastutust töökatkestuse ega muu järelkahju eest, mis tuleneb toote mis tahes tõrkest.
- 4) Korralise hoolduse käigus kasutatakse üksnes Avant Tecno Oy heakskiidetud asendusosi või originaalvaruosi.
- 5) Garantii ei hõlma mis tahes kahju, mis tuleneb vale kütuse, määrdeaine, jahutusvedeliku või puhastuslahusti kasutamisest.
- 6) Avanti garantii ei hõlma kuluosi (nt rehvid, akud, filtrid, rihmad jne), välja arvatud juhul, kui suudetakse selgelt tõestada, et need osad olid juba algsel tarnimisel vigased.
- 7) Garantii ei hõlma mis tahes kahju, mis tuleneb selle tootega kasutamiseks mitteettenähtud töövahendi kasutamisest.
- 8) Kui ilmneb rike, mis on tingitud valmistus- või koostevast, peaksite saatma oma AVANTI toote parandamiseks tagasi volitatud edasimüüjale. Garantii ei hõlma reisi- ja veokulusid.

LAADURI TUNNUSANDMED

Märkige üles järgnevad andmed oma laaduri kohta, sest nende abil saate tellida varuosi jne.

1. Mudel: **AVANT** _____ Ostukuupäev: _____

2. Seerianumber: _____

3. Mootori seerianumber: _____

Laaduri seerianumber ja mudel on märgitud valmistaja andmesildile (silt nr 5, vt lk 6). Mootori seerianumbri asukoht on näidatud mootori kasutusjuhendis.

EÜ VASTAVUSAVALDUS MASINA KOHTA:

Valmistaja: AVANT Tecno Oy
Aadress. Ylötie 1
FIN-33470 YLÖJÄRVI
SOOME

Käesolevaga kinnitame, et allpool loetletud masinad on kooskõlas EÜ direktiividega 2006/42/EÜ (masinad), 2004/108/EMÜ (elektromagnetiline ühilduvus) ja 2000/14/EÜ (müraheide).

Liik: PINNASETEISALDUSMASINAD/LAADURID/KOMPAKT

Mudelid: AVANT

Ylöjärvi, Soome, 15.12.2008



Risto Käkelä
Tegevjuht

OHUTUD TÖÖVÕTTED

Laaduri ebaõige või hooletu kasutamine võib põhjustada raske õnnetuse. Enne masinaga töötamist tutvuge masina kasutamisega ning lugege läbi ja tehke endale selgeks käesolev kasutusjuhend ja ohutusjuhised.

SEE TÄHIS VIITAB TÄHTSATELE OHUTUSTEGURITELE.



Enne töö alustamist tehke endale selgeks masina kiiruspiirangud, pidurdamine, roolimine ja stabiilsus ning kandevõime. Veenduge, et igaüks, kes seda masinat kasutab või sellega töötab, oleks tutvunud nende ohutusjuhistega.

Seda AVANTI laadurit tohib kasutada üksnes valmistaja ettenähtud otstarveteks ja koos valmistaja ettenähtud töövahenditega.

Kui teil puudub varasem kogemus masinaga, teostage igasugune katsetamine ohutus ja lagedas kohas, kusjuures tööpiirkonnas ei tohi viibida ühtegi inimest.

OHUTUSJUHISED

-  Ära kunagi kasuta laadurit juhistega tutvumata. Loe läbi ja tee endale selgeks laaduril olevad sildid ja käesolev juhend.
-  Alusta tööd aeglaselt ja ettevaatlikult.
-  Ära kanna masina läheduses lodevaid riideid, pikki katmata juukseid ega ehteid.
-  Sõitmisel istu kindlalt juhiistmel, hoida oma jalad neile ettenähtud kohas jalaruumis ja vähemalt üks käsi roolirattal.
-  Käita lisahüdraulika juhthooba ja muid juhthoobasid üksnes juhiistmel istudes.
-  Käita juhthoobasid sujuvalt ja kõhklusteta.
-  Töövahendi külgehaakimisel veendu, et lukustustihvtid lukustuvad korralikult.
-  Ära kunagi aseta ühtegi kehaosa ega lase kedagi ülestõstetud poomi alla.
-  Ära sõiduta inimesi kopas ega üheski muus töövahendis. Masin ei ole mõeldud inimeste tõstmiseks ega vedamiseks.
-  Hoida käed, jalad ja riided liikuvatest osadest ja/või silindritest eemal.
-  Ära kunagi sõiduta reisijaid. Hoida kõrvalised isikud tööpiirkonnast eemal.
-  Sõida ebatasasel maastikul aeglaselt. Ole ettevaatlik kraavide, kaevude ja järskude kallakute suhtes.
-  Ära sõida liiga järsul kallakul. Laadi peale ja maha ning pööra lamedal, rõhtsal pinnal.
-  Veendu, et siseruumides või muul kinnisel alal töötamisel on tuulutus piisav.

-  Ära kasuta laadurit keskkonnas, kus on plahvatusohtlikku tolmu või gaasi või kus heitgaasid võivad kokku puutuda tuleohtliku materjaliga, sest tagajärjeks võib olla plahvatus või põleng.
-  Ära vea koormat ülestõstetud poomiga. Kopp või töövahend olgu sõitmisel alati võimalikult madalal ja masinast lahkudes aseta koorem alati maha.
-  Koorma tõstmisel või langetamisel ära käita poomi ja kallutushooba järsult. Liiguta hooba sujuvalt ja ettevaatlikult.
-  Ära ületa nimikandevõimet – järgi kandevõimediagramme.
-  Ära pargi masinat kallakule. Kui see on siiski vajalik, kasuta seisupidurit, pööra masin kallakuga soovitatavalt risti ja langeta kopp. Vajaduse paigalda ratastele tõkiskingad.
- Enne juhiistmelt lahkumist:
 -  - langeta laaduri poom
 -  - aseta töövahend pikali maapinnale
 -  - seiska mootor, eemalda süütevõti
 -  - rakenda seisupidur
-  Ära kunagi teosta ühtegi hooldus- ega parandustoimingut ajal, mil mootor töötab.
-  Enne tankimist seiska mootor ja lase sel jahtuda.
-  Ära kunagi kasuta süüteküünaldega diiselmootorites käivitusvedelikku. Kasuta üksnes mootori tootja heakskiidetud käivitusabivahendeid.
-  Hoida mootoriruum tuleohtlikest materjalidest puhas.
-  Kanna hooldamisel kaitseprille ja kiivrit või vastavalt vajadusele muid kaitsevahendeid.
-  Käivitamisel abiakuga ühenda juhe (miinusjuhe) alati viimasena mootori, mitte kunagi aku külge. Abiaku juhtme eemaldamisel eemalda alati esimesena miinusjuhe (-) mootori küljest.
-  Ära kunagi lae külmunud akut.
-  Pliiakud eritavad tule- ja plahvatusohtlikke gaase. Välti kaarlahendusi, sädemeid, lahtist leeki ja põlevat tubakat aku läheduses.
-  Akuhape põhjustab raskeid põletushaavu. Kokkupuutel happega loputa kokkupuutekohta viivitamata veega mitu minutit ning happe silma sattumisel silma pöördu arsti poole.
-  Kasuta lekete otsimiseks papitükki. Rõhu all olevad lekkivad vedelikud võivad tungida naha alla ja põhjustada raskeid kehavigastusi. Pöördu tingimata arsti poole.
-  Ära kunagi ehita laadurit ümber ega paigalda Avant Tecno Oy heakskiiduta lisaseadmeid.
-  Ära suitseta tankimise ega sõitmise ajal.
-  Kui laadurit veetakse nt haagisel, hoolitse selle eest, et liigendühendus on kindlalt lukustatud, paigaldades raamilukusti (punast värvi) vasakule küljele. Enne sõidu taasalustamist veendu, et lukusti on eemaldatud.
-  Laaduriga pööramisel pea meeles, et juhiiste ulatub väljapoole rataste pöörderaadiust (kokkupõrkeoht).
-  Loe käesolev kasutusjuhend hoolikalt läbi, eriti kui sa ei ole kindel, kuidas masin toimib.

SILTIDE ASUKOHAD

Kui mõni nendest siltides on eemaldatud või muutunud loetamatuks, tuleb see viivitamata asendada.



<p>①</p> <div style="display: flex; justify-content: space-around;"> <div style="border: 1px solid black; padding: 5px; text-align: center;"> </div> <div style="border: 1px solid black; padding: 5px; text-align: center;"> </div> </div>	<p>②</p> <div style="border: 1px solid black; padding: 5px;"> <p style="font-size: small;">Before use read OPERATOR'S MANUAL, especially SAFETY INSTRUCTIONS</p> <p style="text-align: center;">CAUTION !!!</p> <div style="display: flex; justify-content: space-between;"> <ul style="list-style-type: none"> • Always perform a full inspection of the machine before starting operation. • Clean the loading frame and the loading wheel only when sitting on the floor or a mat. • When working on the attachment, never look back and never turn around. Use the attachment lock and proceed forward in the line of the attachment. • Do not transport fuel with the bucket raised. • Always use correct attachment as low as possible, and only for intended uses (especially vehicles). <ul style="list-style-type: none"> • Never reach back or look back while on controls. • Never look out for obstructions, machines and other personnel. • Keep hands, feet and clothing away from any moving part. • Do not contact pressure with the machine. • Before leaving driver's seat: <ul style="list-style-type: none"> • Lower the bucket back to the ground. • Engage the parking brake. • Stop the engine. </div> <div style="text-align: right; margin-top: 10px;"> <p>PARKING BRAKE</p> <p>OFF <input type="checkbox"/></p> <p>ON <input type="checkbox"/></p> </div> </div>	<p>④</p> <div style="border: 1px solid black; padding: 5px;"> <p style="font-size: x-small;">SHELL UNIVERSAL ENGINE OIL 10W-30 MOTOR OIL API CF-4/SG</p> </div>													
<p>③</p> <div style="border: 1px solid black; padding: 5px; text-align: center;"> <p>TELLUS TX 46 HYDRAULIC OIL</p> </div>	<p>⑤</p> <div style="border: 1px solid black; padding: 5px;"> <p style="font-size: x-small;">CE</p> <p style="text-align: center;">AVANT TECNO OY Ylötie 1 FIN-33470 YLOJÄRVI</p> <p style="font-size: x-small;">TYPE M420MSDTT No. 570680943</p> <table border="1" style="width: 100%; font-size: x-small;"> <tr> <td>Year</td> <td>2009</td> <td>14 kW</td> <td>1030 kg</td> </tr> </table> </div>	Year	2009	14 kW	1030 kg	<p>⑥</p> <div style="border: 1px solid black; padding: 5px;"> <p style="font-size: x-small;">CE</p> <p style="text-align: center;">AVANT TECNO OY Ylötie 1, FIN-33470 YLOJÄRVI</p> <p style="font-size: x-small;">TESTED & CERTIFIED</p> <table border="1" style="width: 100%; font-size: x-small;"> <tr> <td>ROPS ID</td> <td>A33900</td> <td>ISO 3471:1994</td> </tr> <tr> <td>Fit to</td> <td>Avant 600/600 Series</td> <td>Ann. 1:1997</td> </tr> <tr> <td></td> <td></td> <td>Machine mass max. 2830 kg</td> </tr> </table> </div>	ROPS ID	A33900	ISO 3471:1994	Fit to	Avant 600/600 Series	Ann. 1:1997			Machine mass max. 2830 kg
Year	2009	14 kW	1030 kg												
ROPS ID	A33900	ISO 3471:1994													
Fit to	Avant 600/600 Series	Ann. 1:1997													
		Machine mass max. 2830 kg													

LAADURI PÕHIOSAD

Järgnevatel piltidel on näha laaduri põhiosad:

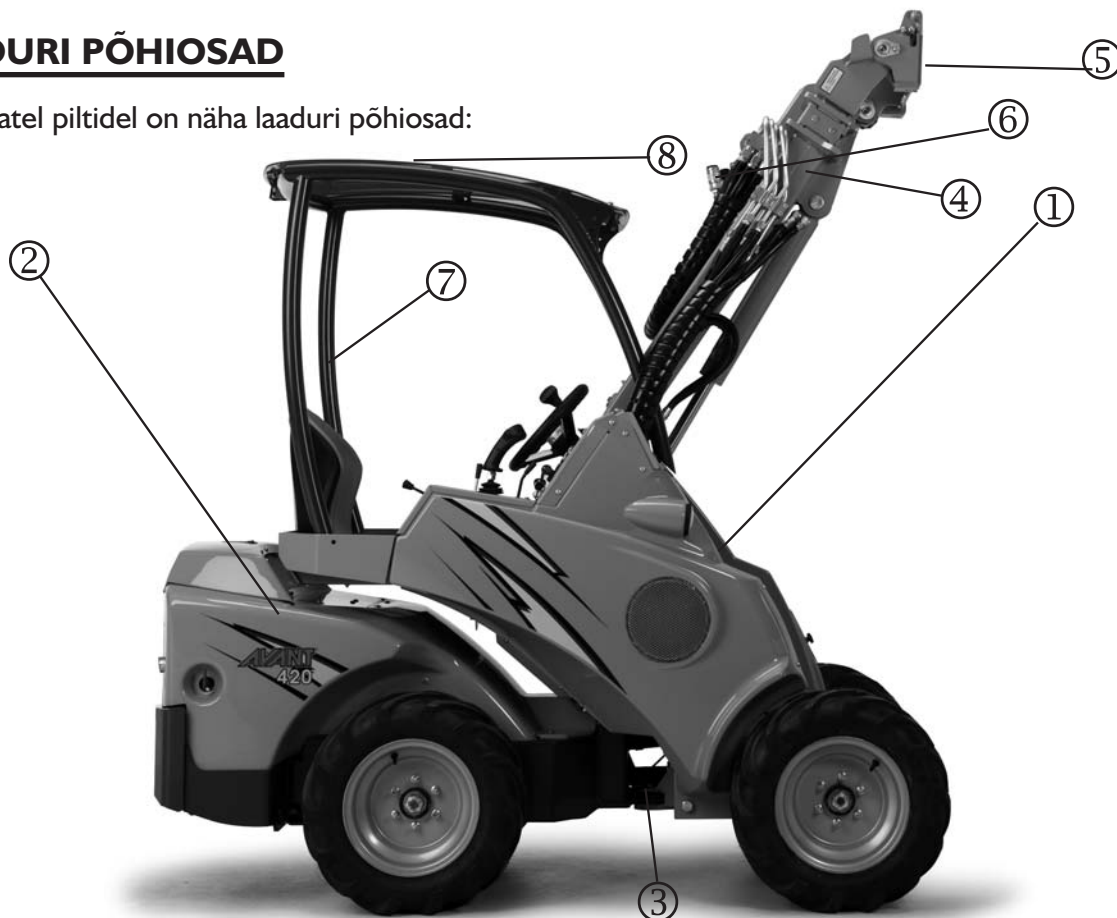

① Esiraam

Esiraam on liigendühendusest eespool olev laaduri osa. Esiraamile on paigaldatud juhiiste, juhtseadised, seisupidur, hüdraulilised juhtklapid, hüdroöli paak, lisahüdraulika väljavõte, esirattad, hüdmootorid ja laaduri poom koos haakeplaadiga.

② Tagaraam

Tagaraam on liigendühendusest tagapool olev laaduri osa. Tagaraamile on paigaldatud mootor koos abiseadistega, aku, kütusepaak, hüdropumbad, tagarattad, hüdmootorid.

③ Liigendühendus

Liigend ühendab omavahel esi- ja tagaraami. Laadurit roolitakse hüdrauliliselt, esi- ja tagaraami vahele paigaldatud roolisilindri abil. Hüdrovoolikud ja elektrijuhtmed kulgevad läbi liigendühenduse.

④ Laaduri poom

Laaduri poom on paigaldatud esiraamile ühe pöördetelje sõrme abil. Haakeplaat on paigaldatud poomi alumisse otsa. On olemas kaht liiki poome: harilik, muutumatu pikkusega poom ja lisavarustuseks olev teleskooppoom, mis sirutub hüdrauliliselt 600 mm ulatuses välja.

⑤ Haakeplaat

Töövahendid paigaldatakse haakeplaadi külge.

⑥ Lisahüdraulika väljavõte

Hüdrauliliselt käitatavate töövahendite hüdrovoolikud ühendatakse selle väljavõttega kiirliidete abil. Väljavõte on kahetoimeline: sellel on kaks survevoolikut ja üks tagasivooluvoolik. Samuti on võimalik masina tagaotsa paigaldada ühe- või kahetoimeline lisahüdraulika väljavõte (lisavarustus).

⑦ Turvaraamistik (ROPS)

Turvaraamistik vastab standardile ISO 3471:1994, sh muudatus 1:1997 ja tehniline parandus 1:2000.

⑧ Turvakatus (FOPS) (lisavarustus)

Turvakatus paigaldatakse turvaraamistikule. See vastab ISO 3449:1992 (1365 J) nõuetele.

TEHNILISED ANDMED

Mudel	AVANT 420
Pikkus	2195 mm
Laius (23x8.50-12 ratastega)	1050 mm
Kõrgus	1980 mm
Kliirens	200 mm
Mass, alates	980 kg
Standardrehvid	23x8.50-12"grass/TR
Sõidukiirus	12 km/h
Jõuülekanne, veoajam	hüdrostaatiline
Hüdroõli paagi mahutavus	37 l
Lisahüdraulika	31 l/min 185 bar
Pöörderaadius sisemine/välimine	880 / 1970 mm
Suurim tõstekõrgus	
• standardpoomiga	2250 mm
• teleskooppoomiga	2750 mm
Suurim veojõud	700 kp
Suurim tõstevõime (hüdr.)	1000 kg
Suurim lahtimurde- ehk raimejõud / 50 cm	650 kg

Mudel	AVANT 420
Mootori mark ja tüüp	Kubota D 722
Töotsükkel	4-taktiline
Jahutussüsteem	vesi
Silindrite arv	3
Käiviti	elektriline
Silindri läbimõõt ja kolvikäik	67 * 68 mm
Töömaht	719 cm ³
Suurim võimsus (ISO Gross)	14 kW (20 hp)
Kütus	diislikütus
Kütusepaagi mahutavus	20 l
Mootoriõli tüüp	API CC
Viskoossus	SAE 10W-30
Mootoriõli kogus	3,8 l
Suurim laadimisvool	40 A

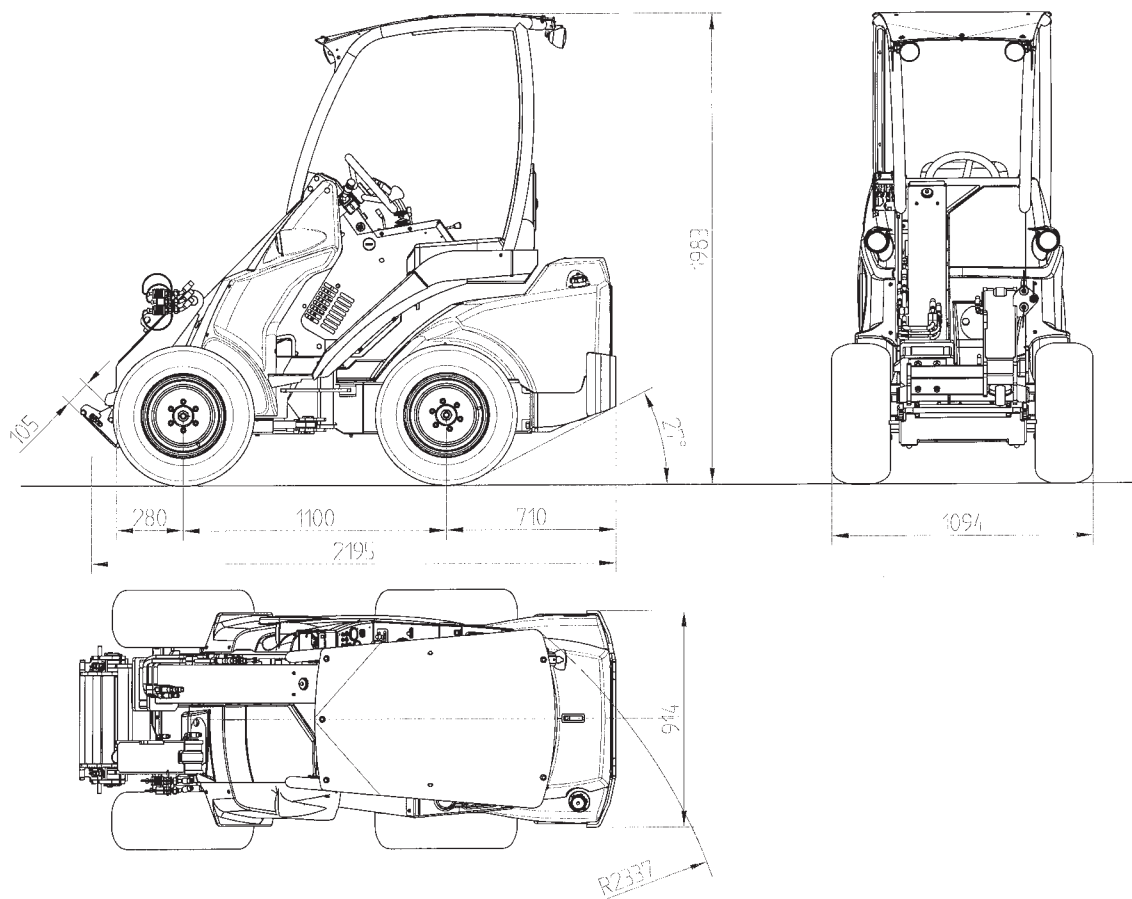

KANDEVÕIMEDIAGRAMM

Laaduri tõstevõimet piirab üle esitelje kukkumise oht. Allpool oleval diagrammil on näidatud ümberkukkumiskoormused ja suurimad lubatud koormused erinevates laadimisolukordades tasasel, rõhtsal pinnasel, laaduri raam liigendist täielikult väljapööratuna.

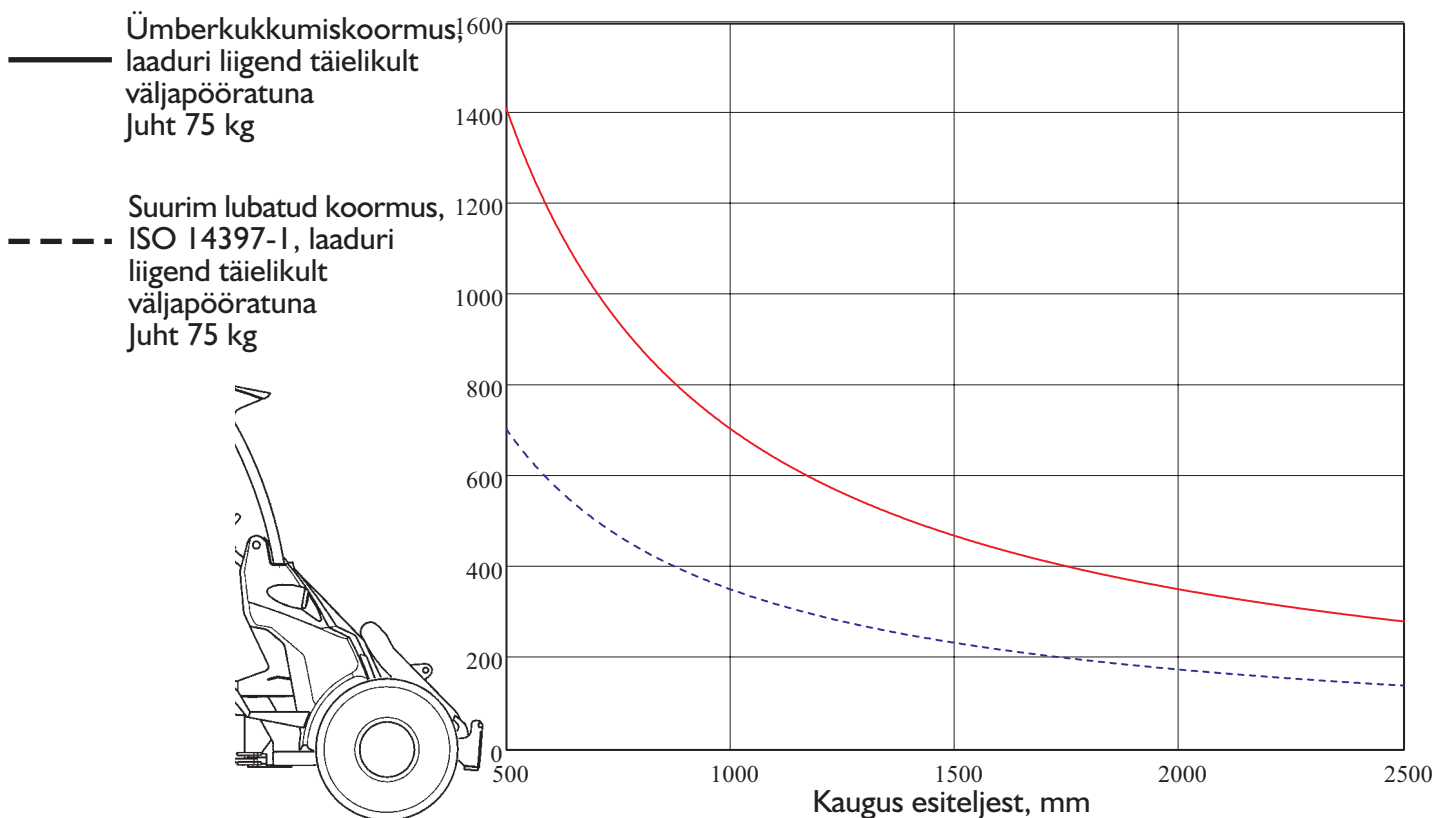

AVANT 420 kandevõimediagramm

Diagrammi tõlgendatakse järgmiselt:

- Diagrammidel on näidatud ümberkukkumiskoormus ja suurim lubatud koormus koorma erinevatel kaugustel laaduri esiteljest.
- Näide: Kui koorma raskuskesk on 750 mm esiteljest eespool, on suurim lubatud koormus umbes 470 kg, eeldusel et juht kaalub 75 kg.
- Suurimat lubatud koormust tuleb vähendada, kui koorem on haakepladist rohkem eemal.
- Ümberkukkumiskoormus ja suurim lubatud koormus sõltuvad juhi kaalust ja laadurile paigaldatud lisaraskustest.
- Pidage meeles, et diagrammid põhinevad eeldusel, et masinat kasutatakse rõhtsal, tasasel ja tugeval pinnasel. Kallakul ja/või pehmel pinnasel töötades tuleb koormusi märgatavalt vähendada.
- Laaduril on koormusanduri süsteem, mis koormuse lähenedes ümberkukkumiskoormusele annab helilise hoiatusmärguande ja samas süttib näidikulaul märgulamp. Vt ka lk 23.



TEISALDATAV KOOREM OLGU ALATI MAAPINNALE VÕIMALIKULT LÄHEDAL.

ÄRA KUNAGI VÕTA LAADURILE RASKET KOORMAT KÕRGEST KOHAST – NT VEOKILT, RIILULIT JNE – ÜMBERKUKKUMISOHT!

ENNE MASINAST LAHKUMIST ASETA KOOREM ALATI MAHA.

LAADIMISEL OLGU LAADURI RAAM ALATI VÕIMALIKULT SIRGE.

JUHTSEADISED

Järgneval pildil on näidatud juhtseadiste asukohad. Juhtseadiste asukohad ja funktsioonide võivad erinevatel mudelitel veidi erineda, vt järgnevad leheküljed.



1. Rooliratas
2. Sõidupedaal, vasak: tagurpidi-sõit
3. Sõidupedaal, parem: edaspidi-sõit
4. Seisupidurihoob
5. Poomi ja kopa juhthoob
6. Käsigaasihoob
7. Lisahüdraulika juhthoob
8. Teleskooppoomi juhthoob (lisavarustus)
9. 12 V pistikupesa
10. Näidikulaud
11. Töötunniarvesti

LAADURI POOMI, TÖÖVAHENDITE JA MUUDE FUNKTSIOONIDE JUHTIMINE

Enamikku laaduri funktsioonidest juhitakse kasutaja paremal küljel olevalt juhtpaneelilt: poomi ja kopa liikumine, lisahüdraulika (töövahendid), mootori töökiirus jne, sõltuvalt laaduri mudelist. Järgnevatel piltidel on näidatud erinevad funktsioonid:



5. Poomi ja kopa juhthoob

- Poomi tõstmiseks tõmba tahapoole
- Poomi langetamiseks lükka ettepoole
- Kopa otsa tõstmiseks (täitmiseks) lükka vasakule
- Kopa otsa langetamiseks (tühjendamiseks) lükka paremale

6. Käsigaasihoob

- Mootori pöörlemiskiiruse suurendamiseks lükka ettepoole
- Mootori pöörlemiskiiruse vähendamiseks tõmba tahapoole

7. Lisahüdraulika juhthoob (hüdroajamiga töövahenditele)

- Lükka ettevaatlikult paremale, et katsetada töövahendi töösuunda
- Lükka vasakule: töövahend töötab vastupidises suunas
- Lukustatud asend (vasakul): pidev õlivool töövahendisse

8. Teleskoopipoomi juhthoob (lisavarustus)







- Poomi väljasirutamiseks lükka paremale
- Poomi sissetõmbamiseks lükka vasakule

NÄIDIKULAUD

Juhiistmest paremal pool asuval näidikulaual paiknevad näidikud, märgulambid ja lülitid, mis abistavad juhti laaduriga töötamisel.

Näidikulaud võib mudelite lõikes veidi erineda.

Järgneval pildil on näidatud erinevad funktsioonid:

2. Poomi ujuv-asendi märgulamp 
4. Seat heater indicator 
5. Süüteküünla märgulamp 
6. Kütusenäidik
7. Töötulede lüliti
10. Õlirõhu märgulamp 
11. Aku laadimise märgulamp 
12. Termomeeter
13. Süütelukk
14. Pasunalüliti
15. Seat heater switch (optional extra)
16. Sõiduvabastuskapi / libisemisvastase klapi lüliti (lisavarustus)
17. Poomi ujuv-asendi lüliti (lisavarustus)
19. Töötulede märgulamp 



JUHTSEADISED JALARUUMIS

Järgnevatel pildidel on näidatud jalaruumis asuvad juhtseadised.



2. Sõidupedaal, vasak: tagurpidi-sõit
3. Sõidupedaal, parem: edaspidi-sõit
4. Seisupidurihoob
 - rakendamine: tõmba hooba ja lükka see alla, lukustatud asendisse
 - vabastamine: tõmba hoob üles ja lase hooval alla liikuda
11. Töötunniarvesti

TELESKOOPPOOM (LISAVARUSTUS)

Lisavarustuseks olev teleskoopboom annab suurema tõstekõrguse ja tööulatuse. Teleskoobi pikkus on 600 mm ja tõstekõrguse lisa on 485 mm.

Teleskoopoomi ohjatakse juhthoovaga (juhtpaneelil nr 8, vt lk 11).



POOMI UJUV-ASEND (LISAVARUSTUS)

Ujuv-asendi süsteem vabastab rõhu tõstesilindri alumisel poolel, võimaldades töövahendil järgida maapinna kumerusi.

1. Langeta poom maapinnale.
2. Lülita ujuv-asend sisse kipplüliti nr 17 abil – FLOAT ON.

3. Poomi ujuv-asendi märgulamp süttib näidikulaul. 



TAGUMINE LISAHÜDRAULIKA (LISAVARUSTUS)

Laadurile on võimalik paigaldada lisahüdraulika väljavõte (ühe- või kahetoimeline) masina tagaotsa.

I. Kiirliide (kiirliited) taga:

- kiirliide (kiirliited) asub (asuvad) radiaatori peal



Käsigaasihoova kõrval on ümberlülit, millega valitakse kas eesmine või tagumine lisahüdraulika. Nii eesmist kui ka tagumist lisahüdraulikat juhitakse juhtpaneelil asuva lisahüdraulika juhthoova nr 7 abil.



VEDRUSTUSEGA ISTE (LISAVARUSTUS)

Lisavarustuseks olevat vedrustusega istet saab seadistada järgmiselt:

1. Istme asetus

- Istme kaugust roolirattast saab muuta istme esiserva all oleva hoova abil.

2. Seljatoe kalle

- Seljatoe kallet saab muuta hoova tõmbamise teel.

Vedrustusega istmel on turvavöö.



AKU LAHKLÜLITI ASUKOHT

Laadur on varustatud aku lahklülitiga. Lüliti asub masina tagaosas, paremal küljel (vt pilt). Aku lahklüliti katkestab aku ja ülejäänud elektrisüsteemi vahelise vooluahela.



RAAMILUKUSTI

Laaduri raami saab lukustada punase raamilukusti abil (vt pilt). Nii püsib laaduriraam sirgena, nt laaduri vedamise ajal. Raamilukusti asub istmealuse all (vt ka lk 20).



MOOTORIPLOKI SOOJENDUS (LISAVARUSTUS)

Lisavarustusena on võimalik laadurile paigaldada mootoriploki soojendi. Soojendi pistikupesa asub masina tagaosas paremal küljel.



VEOKONKS (LISAVARUSTUS)

Lisavarustuseks olev veokonks paigaldatakse laaduri tagapõrkeraua külge. Veokonksul on 50 mm haakekuul.



SÕIDUVABASTUSKLAPI LÜLITI (LISAVARUSTUS)

Selle lüliti (nr 16, LOCK) abil saab nelja hüdromootori vahelist õlivoolu ümber suunata.

Harilikul kasutamisel – **LOCK OFF (LUKUSTUS VÄLJAS)** – voolab hüdروöli mootorite vahel takistusteta. Kui valida **LOCK ON (LUKUSTUS SEES)**, voolab hüdروöli paralleelselt kummalgi küljel olevate hüdromootorite vahel, sarnaselt diferentsiaaliluku talitlusele.



LIBISEMISVASTANE KLAPP (LISAVARUSTUS)

See klapp juhhib õlivoolu parema ja vasaku külje hüdromootorite vahel ning parandab haaret libedal ja ebatasasel pinnasel.

Libisemisvastase klapi funktsioon on ühendatud sõiduvabastusklapi lülitiga: **LOCK ON (LUKUSTUS SEES)**: libisemisvastane klapp on sisse lülitatud. Parima haarde tagamiseks kasutage piisavat mootori pöörlemiskiirust ja vajutage korralikult sõidupedaalile.

LOCK OFF (LUKUSTUS VÄLJAS): sõiduvabastus on sisse lülitatud – libisemisvastane klapp suunab õlivoolu ümber ainult esihüdromootorite vahel, ega mõjuta tagahüdromootoreid.



REHVID

Laadur võib olla varustatud erineva haardumisega rehvitüüpidega või muruplatsil töötamiseks sobivate rehvidega. Masina koguläis erinevate rehvitüüpide puhul:
 23 x 8.50-12 = 1050 mm
 23 x 10.50-12 = 1095 mm

TÖÖTULEDE KOMPLEKT (LISAVARUSTUS)

Lisavarustusena saab laaduri turvaraamistikule paigaldada lisatöötuled.

ESILATERNATE, VILKURI, SUUNATULEDE JA PEEGLI KOMPLEKT (LISAVARUSTUS)

See lisavarustus võib teatavates riikides olla vajalik laaduri registreerimiseks liikluskõlbliku sõidukina. Nõuded erinevad riigiti, pöörduge oma kohaliku AVANTI edasimüüja poole.

MOOTORI KÄIVITAMINE



- Sea aku lahklüliti asendisse ON (SEES).



- Lükka käsigaasihoob ⑥ umbes ¼-ni täisgaasist.



- Keera süütevõti ⑬ paremale, süüteküünla asendisse  kuni kollane süüteküünla märgulamp ⑤ süttib, hoia võtit selles asendis, kuni süüteküünla märgulamp kustub.
- Pööra süütevõtit edasi paremale, kuni mootor käivitub, seejärel lase võtmel naasta asendisse ON (SEES).



TÄHELEPANU! Mootorit ei saa käivitada, kui lisahüdraulika juhthoob (nr 7, vt lk 11) on lukustatud asendis.

MOOTORI SEISKAMINE

- Keera süütevõti ⑬ vasakule, asendisse OFF (VÄLJAS).
- Lülita toide välja aku lahklüliti abil.

SÕITMINE

AVANT 420 laaduril on hüdrostaatiline veoajam, mille hulka kuulub muutuva tootlikkusega hüdropump. Selle ajamipumba õlivoolu saab astmeteta muuta kahe sõidupedaali abil. Sõidupedaalid mõjuvad võrdeliselt sõidukiirusele ja sõidumootorite hetkevõimsusele.

See hüdrostaatiline veoajam talitleb teistmoodi kui mehaaniline ajam. Suurima tõukejõu saavutamiseks vajutage pedaale õrnalt, suurema sõidukiiruse saavutamiseks aga tugevamini.

Laaduriga liikumist **juhitakse sõidupedaalide abil** järgmiselt:

Vali mootori pöörlemiskiirus juhtpaneelil asuva **käsigaasihoova** abil. Pöidlareegel on, et kerge töö puhul kasutada madalamaid pöördeid ja raske töö puhul kõrgemaid.

Kui soovid **sõita edaspidi**, vajuta pehmelt **parempoolset** sõidupedaali, kuni masin hakkab aeglaselt liikuma. Soovitud sõidukiirus valitakse sõidupedaaliga: mida rohkem pedaali vajutad, seda kiiremini laadur sõidab.

Peatumiseks vabasta pedaal pehmelt, tõstes oma jalga, misjärel masin aeglustab ja peatub.

Tagurpidisõitu juhitakse **vasakpoolse** sõidupedaali abil samamoodi kui edaspidisõitu: mida rohkem pedaali vajutad, seda kiiremini laadur sõidab.

Kui oled õppinud väikesel kiirusel sõitma, suurenda järk-järgult kiirust ja õpi sõitma suuremal kiirusel.

SÕIDUPEDAALIDE FUNKTSIOON

Kahe sõidupedaali funktsiooni tuleks võrrelda pigem käiguvaheti kui tavapärase gaasipedaaliga. **Sõidupedaal lülitab** omamoodi **sisse** seda **suurema käigu**, mida rohkem pedaali alla vajutatakse. Seetõttu ei tohiks pedaali rohkem alla vajutada juhul, kui mootor hakkab tõrkuma. Pedaali vajutamine põhjustab üksnes mootori seiskumise.

Kui vajad suurt veojõudu:

1. Kasuta kõrgeid mootoripöördeid.
2. Vali sõidupedaali abil suhteliselt väike sõidukiirus. Teisisõnu, vajuta pedaali vaid kergelt (= väikese käigu valimine). Nii saab täielikult ära kasutada hüdroüsteemi ja mootori koguvõimsust.

ROOLIMINE

Roolimine toimub rooliratta abil. Rool on hüdroajamiga. Praktiline roolimisviis on keerata rooliratast sellel asuvas nupust vasaku käega hoides. Siis on parem käsi vaba muude funktsioonide juhtimiseks.

Tutvu selle liigendlaaduri juhtimise eripära ja ruumivajadusega lagedas, ühtlase ja tasase pinnasega kohas.



ÄRA KUNAGI LASE LAADURIL ÜMBER KUKKUDA. ÄRA KUNAGI KASUTA PÖÖRAMISEL SUURT SÕIDUKIIRUST.

Eriti kui laaduri poom on ülestõstetud, on masina stabiilsus pööramisel palju väiksem.



SÕITMISEL OLGU LAADURI POOM ALATI VÕIMALIKULT MADALAL.

Ümberkukkumiskoht suureneb märgatavalt, kui laaduril on raske koorem (raske töövahend või kopas suur koorem) ja poom on sõitmisel ülestõstetud.



PEA ALATI MEELES – OHUTUS EE LKÕIGE.



KATSETA KÕIKI LAADURI FUNKTSIOONE LAGEDAS JA OHUTUS KOHAS.



VEENDU, ET MASINA TÕÕPIIRKONNAS EI VIIBI INIMESI.



Pea meeles, et pööramisel ulatub juhiiste väljapoole rataste pöörderaadiust.

LAADURI JUHTIMINE

Laaduri poomi ja kopa juhitakse mitmeotstarbelise hoovaga: külgsuunas (kallutamise) ning taha/ette (poom üles/alli).



- Poomi tõstmiseks tõmba tahapoole
- Poomi langetamiseks lükka ettepoole
- Kopa otsa tõstmiseks (täitmiseks) lükka vasakule
- Kopa otsa langetamiseks (tühjendamiseks) lükka paremale

LISAHÜDRAULIKA KASUTAMINE

Lisahüdraulikat (hüdroajamiga töövahendeid) juhitakse juhtpaneelil oleva hoovaga ⑦. Hoob jääb lukustatud asendisse (vasakule), mis hõlbustab pidevat õlivoolu vajavate töövahendite kasutamist (pöörlev hari, kaevur jne).



TÄHELEPANU! MOOTORI EI KÄIVITU, KUI LISAHÜDRAULIKA JUHTHOOB ON LUKUSTATUD ASENDIS.



TÖÖVAHENDI TÕÕSUUND SÕLTUB TÖÖVAHENDI VOOLIKUTE ÜHENDUSEST. TÕÕSUUNA KATSETAMISEL VEENDU, ET OHUPIIRKONNAS EI VIIBI INIMESI. VAJADUSEL ÜHENDA VOOLIKUD ÜMBER.

KÄSIGAAS



Sõitmisel saab mootori pöörlemiskiirust vajadusel muuta käsigaasihoova abil. Ära pööra masinaga suurel sõidukiirusel.

TÖÖVAHENDITE ÜHENDAMINE

Töövahendite haakimine haakeplaadiga toimub järgnevalt:



1. etapp:

- Tõsta üles haakeplaadi kummalgi küljel olevad lukustustihvtid ja pööra tahapoole, et need jääksid ülaasendisse.
- Veendu, et tihvtid jäävad üles, muidu ei saa sa töövahendit korralikult haakida!



2. etapp:

- Pööra töövahendi haakeplaati kallutamise teel nii, et plaadi ülemine serv on ettepoole kaldu.
- Sõida laaduriga töövahendi külge.



3. etapp:

- Tõsta poomi natuke, et töövahend tõuseks maapinnalt üles.
- Tõmba poomi juhthooba vasakule, et töövahendi haakeplaadi alumine serv pöörduks töövahendi külge.



4. etapp:

- Tõmba poomi juhthooba veel rohkem vasakule, et haakeplaat pöörduks veelgi ja poomi eendid lükkaksid tihvtid alla, töövahendi avadesse.
- **Veendu, et allasendis lukustuvad lukustustihvtid korralikult töövahendi avastesse.**

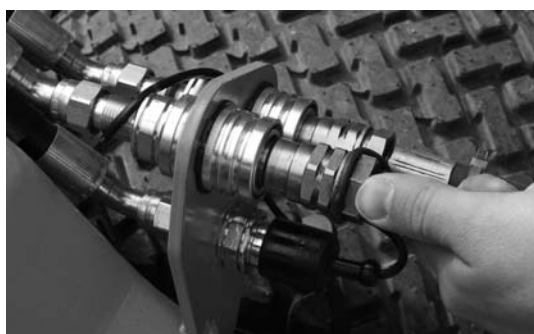

5. etapp:

- Kui töövahendil on hüdrovoolikud, ühenda need voolikud kindlasti laaduri kiirliidetega.
- Voolikute ühendamise ajaks tuleb mootor seisata. Enne voolikute ühendamist liiguta lisahüdraulika juhthooba paar korda mõlemas suunas, et vabastada süsteemi jäänud vasturõhk.
- **TÄHELEPANU! Töövahendi haakimisel veendu, et hüdrovoolikud ei ole liialt pingule tõmmatud ega asendis, kus need võivad masina ja töövahendi kasutamise käigus takerduda.**
- Lisateave ühendamise kohta sisaldub asjakohase töövahendi kasutusjuhendis.

HOOLDUSKAVA

Järgnevas tabelis on esitatud hooldustoimingud ja -välbad. Iga hooldustoimingu kohta on vastavalt toimingu numbrile esitatud järgnevatel lehekülgedel üksikasjalikumad juhised.

LAADUR	Iga päev	Iga nädal	Esimene 50h	Iga 100h järel	Iga 200 h /aastal	Iga 400h järel	Iga 800h järel	Igal aastal
1. Puhasta masin	■							
2. Kontrolli rehvirõhku		●						
3. Kontrolli akuelektrolüüdi taset		●						
4. Kontrolli hüdroöli taset		●						
5. Vaheta hüdroöli filtrid			●		●			
6. Vaheta hüdroöli			●		●			
7. Vaata üle poltide, mutrite ja hüdroliitmike pingsus			●					
8. Kontrolli hüdroüsteemi rõhku			■					●
9. Reguleeri hüdroüsteemi rõhku			■					■
10. Kontrolli üle poomi liugklotsid nr 1 ja 2		●						
11. Reguleeri või vaheta liugklotsid nr 1 ja 2			■					
12. Kontrolli üle liugklotsid nr 3–8						●		
13. Vaheta liugklotsid nr 3–8						■		
14. Kalibreeri koormusandur					●			
15. Määri masinat	■	●						
MOOTOR*)								
16. Kontrolli mootoriõli taset	●							
17. Vaheta mootoriõli			●		●			●
18. Puhasta õhufilter		●			●			
19. Puhasta kütusefilter ja setteanum					●			●
20. Kontrolli üle generaatoririhma seisukord ja pingsus					●			●
21. Kontrolli üle veevoolikud ja voolikuklambrid					●			
22. Vaheta mootoriõli filter					●			●
23. Vaheta kütusefilter						●		
24. Puhasta kütusepaak								●
25. Puhasta radiaatoriribid		■						
26. Vaheta jahutusvedelik								●
27. Vaheta õhufilter				■				●
28. Kontrolli ja reguleeri klappvahesid							●	
29. Kontrolli üle pihustite avanemisrõhk							●	

● Hooldustoiming

■ Vajadusel

*) Üksikasjalikumad juhised mootori hooldamiseks sisalduvad mootori kasutusjuhendis, mis tarnitakse koos laaduriga.

OHUTUS HOOLDAMISEL



**HOOLDAMISEL PEA ALATI SILMAS OHUTUST.
ÄRA TEOSTA ÜHTEGI HOOLDUSTOIMINGUT AJAL, MIL MOOTOR TÖÖTAB.
KASUTA POOMISILINDRIL OLEVAT HOOLDUSTUGE.
ÄRA MINE TOESTAMATA POOMI ALLA.
ÄRA SUITSETA HOOLDUSTOIMINGUTE AJAL.
HOIDU HÜDRAULIKAAHELATEST VALLANDUDA VÕIVA KÕRGRÕHU EEST.**

HOOLDUSTOE PAIGALDAMINE:



- Hooldustoimingute ajaks kinnita poom ülestõstetud asendis, paigaldades hooldustoe tõstesilindri kolvivardale.
- Punane hooldustugi – nagu ka raamilukusti – asub istmealuse all ja on kinnitatud poldiga (vt pilt).



- Ära unusta hooldustuge kinnitada, lukustades selle poldi abil kolvivarda külge.

OHUTUS AKU KÄITLEMISEL



**AKU SISALDAB SÖÖVITAVAT VÄÄVELHAPET.
VÄLDI ELEKTROLÜÜDI KOKKUPUUEDET NAHA JA RÕIVASTEGA. KUI
ELEKTROLÜÜT SATTUB NAHALE VÕI RÕIVASTELE, LOPUTA ROHKE
VEEGA.
SILMA SATTUMISEL LOPUTA ROHKE VEEGA VÄHEMALT 15 MINUTIT
JA PÖÖRDU KOHE ARSTI POOLE.
LAADIMISEL ERITAB AKU PLAHVATUSOHTLIKKE GAASE – ÄRA
SUITSETA AKU KÄITLEMISE AJAL.
SÄDEMETE VÄLTIMISEKS LAHUTA MIINUSJUHE (-) ALATI ESIMESENA
JA ÜHENDA VIIMASENA.
Enne akujuhtmete ühendamist veendu, et polaarsus on õige: ebaõige
ühendamine kahjustab raskelt mootori elektrisüsteemi.**

1. LAADURI PUHASTAMINE

Laaduri puhtus ei ole üksnes välimuse küsimus. Kõik pinnad, sh värvitud jm, säilivad paremini, kui neid puhastatakse korrapäraselt. Samuti on puhta masina tööiga pikem. Määratud masin muutub töötamisel kuumemaks ja tõmbab õhufiltrisse mustust, mis võib kahjustada mootorit. Pööra erilist tähelepanu mootori, õlipaagi katte, mootoriruumi ja hüdropumparuumi puhtusele.

Laadurit võib pesta survepesuriga.

TÄHELEPANU! Laaduril on hüdroõli jahuti, mis asub esiraami paremal küljel. Puhasta õlijahuti ribisid suruõhuga iga kord, kui hooldad laadurit, ja isegi sagedamini, kui laadurit kasutatakse tolmustes oludes. Enne õlijahuti puhastamist eemalda parema külje katteplaat.

2. REHVIRÕHK

Õige rehvirõhk tähendab, et rehvid kestavad palju kauem. Vale rehvirõhk suurendab rehvide kulumist ja võib laaduriga töötamisel kujutada endast ohtu.

Soovitav rehvirõhk:

- 23x10.50-12/23x8.50-12 tyre 2.0 bar (29.0 PSI)

3. AKU ÜLEVAATUS

E tagada käivitumine ja ohutu talitus, tuleb laaduri aku korrapäraselt üle vaadata.

Akuelektrolüüdi taseme vaatamiseks tuleb avada täitekorgid.

TÄHELEPANU! Puhasta aku enne korkide avamist, et mustus ei pääseks akusse. Vaata üle ka klemmid ja vajaduse puhasta.

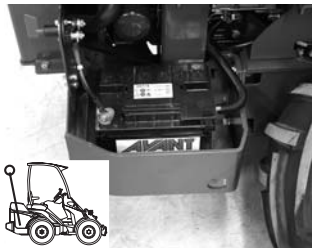

4. HÜDROÕLI TASE

Hüdroõli taset saab vaadata täietorus oleva mõõtevarda abil. Õlitase peab olema kahe mõõtevardal olema märgise vahel. Vajadusel lisa õli. Enne hüdroõli taseme vaatamist puhasta asjakohane piirkonda. Ära lase mustusel selle toiminguga käigus sattuda hüdroõli paaki. Mõõtevarda korgis on õhutusfilter, mida tuleb kord aastas puhastada või vahetada.

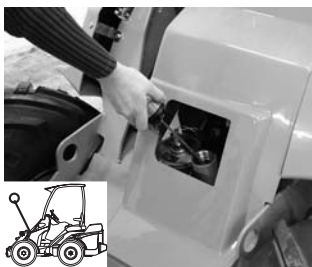

5. HÜDROÕLI FILTRITE VAHETAMINE

Hüdroõli tagasivoolufilter asub hüdroõli paagi peal, esikatte all. Eemalda kate ja asenda õlifilter.



Ära unusta kasutada hooldustuge.

Hüdroosüsteemi rõhufilter asub tagaraamis hüdropumpade kõrval. Filtri lahtikeeramisel kasuta filtri ümbriskestas olevat poldil 12 mm sisekuuskantvõtit, asenda filter.

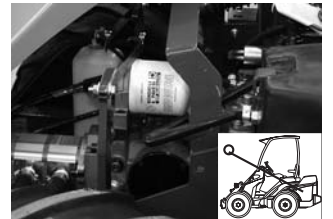

6. HÜDROÕLI VAHETAMINE

Hüdroõli tagasivoolufilter asub hüdroõli paagi peal, esikatte all. Eemalda kate ja asenda õlifilter.

Ära unusta kasutada hooldustuge.

Hüdroosüsteemi rõhufilter asub tagaraamis hüdropumpade kõrval. Filtri lahtikeeramisel kasuta filtri ümbriskestas olevat poldil 12 mm kuuskantsisevõtit, asenda filter.

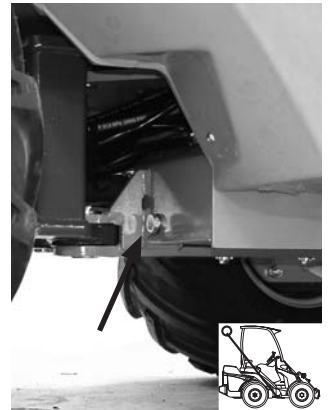

7. POLTIDE, MUTRITE JA LIITMIKE ÜLEVAATAMINE JA PINGUTAMINE

Vaata poltide, mutrite ja hüdroliitmike pingsus korrapäraselt üle. **TÄHELEPANU!** Pinguta rattamutreid pärast esimest 5 töötundi. Vaata rattamutrite pingsus korrapäraselt üle. Rattamutrite pingutamisel tuleb esmalt pingutada diagonaalselt vastakuti asetsevaid mutreid momendiga 120 Nm ja seejärel pingutada kõiki mutreid momendiga 140 Nm.

8. HÜDROSÜSTEEMI RÕHU VAATAMINE

Rõhumõõtepunktid erinevate funktsioonide puhul on järgmised:

Lisahüdraulika: rõhku mõõdetakse lisahüdraulika emasesse kiirliitesse paigaldatava rõhumõõdikuga mootori täispööretel, liigutades samal ajal lisahüdraulika juhthooba. Rõhk peaks olema 185 baari.



Veojam: veojamis tuleb rõhku mõõta surveliinile paigaldatava rõhumõõdiku abil iga kord, kui rõhk tundub ilmselgelt vale. On olemas kaks kaitseklappi (üks edaspidisõiduks, teine tagurpidisõiduks), mis on seadistatud kindlale rõhule: 280 baari.

Rõhku on soovitatav lasta mõõta üksnes pädeval ja kogenud tehnikul. Kui vajate abi, pöörduge oma AVANTI edasimüüja poole.

9. HÜDROSÜSTEEMI RÕHU REGULEERIMINE

Kui hüdroüsteemi rõhk tundub vale või rõhumõõdik näitab, et rõhk on vale, saab rõhku reguleerida. Reguleerikruvi on kaitstud mutriga, mille all on rõngastihend. Mutri eemaldamisel hoolitsege selle eest, et rõngastihend ei läheks kaotsi. Rõhureguleerimispunktid on näidatud alloleval pildil.

Lisahüdraulika: rõhku reguleeritakse peajuhtklapil paiknevast kaitseklapist. Rõhureguleerimiskruvi asub paremal, klapi kambri peal (vt pilt). Reguleerimiseks keera kruvi kruvikeerajaga.

Veojam: rõhku ei saa reguleerida. Kui rõhk on ilmselgelt vale, tuleb välja vahetada kaitseklaapid, mis on seadistatud kindlale rõhule: 280 baari.

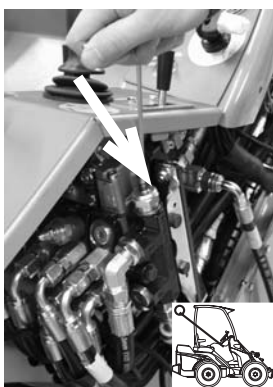

ÄRA KUNAGI ÜLETA HÜDROSÜSTEEMIS SOOVITATUD RÕHKU. ÜLEMÄÄRANE HÜDROSÜSTEEMI RÕHK KAHJUSTAB HÜDROPUMPASID, -SILINDREID JA -MOOTOREID.



GARANTII EI HÖLMA ÜLEMÄÄRASEST HÜDROSÜSTEEMI RÕHUST TINGITUD KAHJU.

10-13 TELESKOOPPOOMI LIUGKLOTSIDE REGULEERIMINE JA VAHETAMINE

Teleskooppoom on varustatud liugklotsidega. Välispoomi alumises otsas on nailonist liugklotsid (nr 1, 2, 3 ja 4). Lisaks on veel neli alumiiniumi ja pronksi sulamist liugklotsi (nr 5–8), mis asuvad sisepoomi ülaotsas. Kõiki liugklotse saab asendada ning välispoomi nailonist liugklotse saab ka reguleerida. Nii on võimalik kompenseerida teleskooppoomi kasutamisest tingitud liugklotside loomulikku kulumist.

Liugklotse nr 1 ja 2 saab reguleerida nii, et poomi ja liugklotsi vahele paigaldatakse õhukesed vahelehed. Siruta teleskoop peaaegu lõpuni välja ja suru poom vastu maad – nii on kõige lihtsam paigaldada vahelehte liugklotsi nr 2 alla. Kui liugklotsid on aga märgatavalt kulunud, on soovitatav asendada nii klots nr 1 kui ka nr 2.

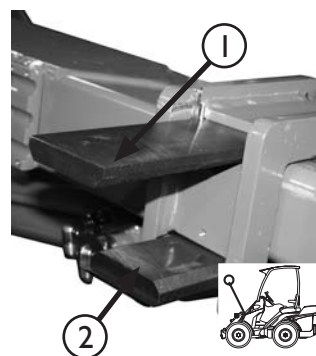

Liugklotsid nr 3 ja 4 välispoomi küljel ja **liugklotsid nr 5–8** sisepoomi ülaotsas kestavad harilikul kasutamisel väga kaua. Liugklotsid 3–8 tuleks üle vaadata iga 400 töötunni järel. Selleks tuleb sisepoom välispoomist täielikult välja tõmmata. Kui klotsid on kulunud sedavõrd, et need on poomiga ühes tasapinnas, vahetage need välja.

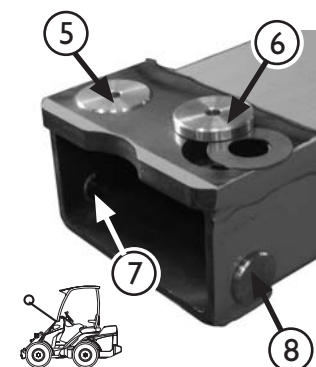
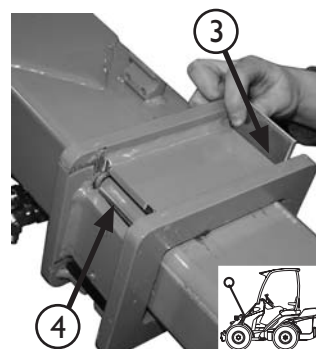

Liugklotside tootenumbriid on järgmised:

liugklots nr 1 ja 2: A47070
liugklots nr 3 ja 4: A48339
liugklots nr 5 ja 6: A47922
liugklots nr 7 ja 8: A48343
liugklotside nr 5 ja 6 all olev seib: A47941
vaheleht, lühike: A48013
vaheleht, pikk: A48014

14. KOORMUSANDURI TALITLUS JA KALIBREERIMINE

Laadur on varustatud koormusanduri süsteemiga. Süsteem annab koormuse lähenedes ümberkukkumiskoormusele helilise hoiatusmärguande ja samas süttib näidikulaua märgulamp. Kui kostab hoiatusmärguande, on tõstetav koorem laaduri tõstevõimega võrreldes liiga raske. Sel juhul tuleb laadurile lisada vasturaskuseid või kergendada tõstetavat koormat.



KUI KOORMUSANDUR HOIATAB LIIGKOORMUSE EEST: VÄLDI JÄRSKE LIIGUTUSI, PEATA POOMI TÕSTMINE, TÕMBA TELESKOOP SISSE JA LANGETA POOM AEGLASALT.



KUI KOORMUSANDUR ANNAB HOIATUSMÄRGUANDE, ÄRA ROOLI MASINAT ENNE KUI POOM ON LANGETATUD MAAPINNALE.



ÄRA KUNAGI SIRUTA TELESKOOPI VÄLJA AJAL, MIL KOORMUSANDUR ANNAB HOIATUSMÄRGUANDE.

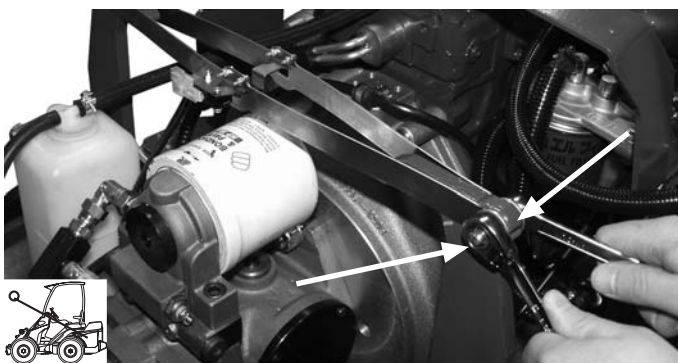

Koormusandurit tuleb kalibreerida juhul, kui masinale lisatakse või masinalt eemaldatakse rohkem kui kaks AVANTI tagaraskust (+/- 65 kg). Kalibreerimine toimub järgnevalt:

1. Paigalda tagaraskused, mida kavatsed laaduril kasutada.
2. Eemalda mootorikate ja tagaosas vasakul küljel olev katteplaat.
3. Tõsta laaduriga mõnda eset, mis on nii raske, et tagarattad tõusevad maast lahti.
4. Keera nooltega näidatud polt (vt pilt) kahe 13 mm võtmega lahti. Niipea kui kaks terasriba puudutavad teineteist, keera polt kinni.
5. Langeta tagarattad maapinnale ja paigalda katted.
6. Katseta koormusanduri toimimist.

TÄHELEPANU! Laaduri tagaosas ei tohi kalibreerimiseks tõsta tungrauaga. Tagarattad tuleb õhku tõsta laaduri poomi abil, et seadistustulemus oleks õige.

15. MASINA MÄÄRIMINE

Pöördetelgede määrimine on kulumise vältimiseks hädavajalik. Enamik määrimispunkte asub laaduri poomil. Hariliku poomiga masinal on ühtekokku 16 ja teleskooppoomiga masinal 18 määrdeniplit. Lk 24 olevatel piltidel on näidatud määrdeniplitte asukohad.

16.-29. MOOTORI HOOLDAMINE

AVANT 420 on varustatud Kubota diiselmootoriga (asjakohase mudel mootoritüübi leiad tehniliste andmete lehelt). Mootorite hooldusjuhised sisalduvad Kubota kasutusjuhendis, mis tarnitakse koos laaduriga.

TANKIMINE

Vaata kütusetaset ja vajadusel tangi. Kasuta üksnes diislikütust kooskõlas Kubota mootori kasutusjuhendis sisalduvate juhistega. Muude kütuste kasutamine on keelatud, kuna nende kvaliteedis ja omadustes ei saa kindel olla. Ärge laske kütusepaagil tühjaks saada. Kui see juhtub, tankige ja käivitage uuesti – mootor väljutab õhu kütusest ise.



ÄRA VALA KÜTUST TANKIMISEL MÕÖDA. KUI SEE JUHTUB, PÜHI KÜTUS KOHE ÄRA, ET VÄLTIDA PÖLENGUOHTU.



ENNE TANKIMIST SEISKA ALATI MOOTOR.



VÄLDI LAHTIST LEEKI MOOTORI LÄHEDES. ÄRA SUITSETA TANKIMISE AJAL.

KAITSMEKARP

Kaitsmekarp asub laaduri poomi paremal küljel. Sulavkaitsmete vaatamiseks tuleb esmalt poom üles tõsta, et hõlbustada ligipääsu kaitsmekarbile.

Paremal olev loend näitab iga karbis oleva sulavkaitsme asukohta ja funktsiooni.

Kui mootor ei tööta ja poomi ei saa tõsta, tuleb sulavkaitsmete vaatamiseks eemaldada parempoolne katteplaat.

25A	Oil cooler
10A	Indicator lights Signal horn
20A	12V outlet Work lights Extra work lights
20A	Road traffic lights Boom floating
25A	Cab
15A	Seat heater Joystick



ÄRA UNUSTA KASUTADA HOOLDUSTUGE

FILTRID

Järgnevatel pildidel ja tabelites on näidatud filtrite asukohad ja tootenumbriid.

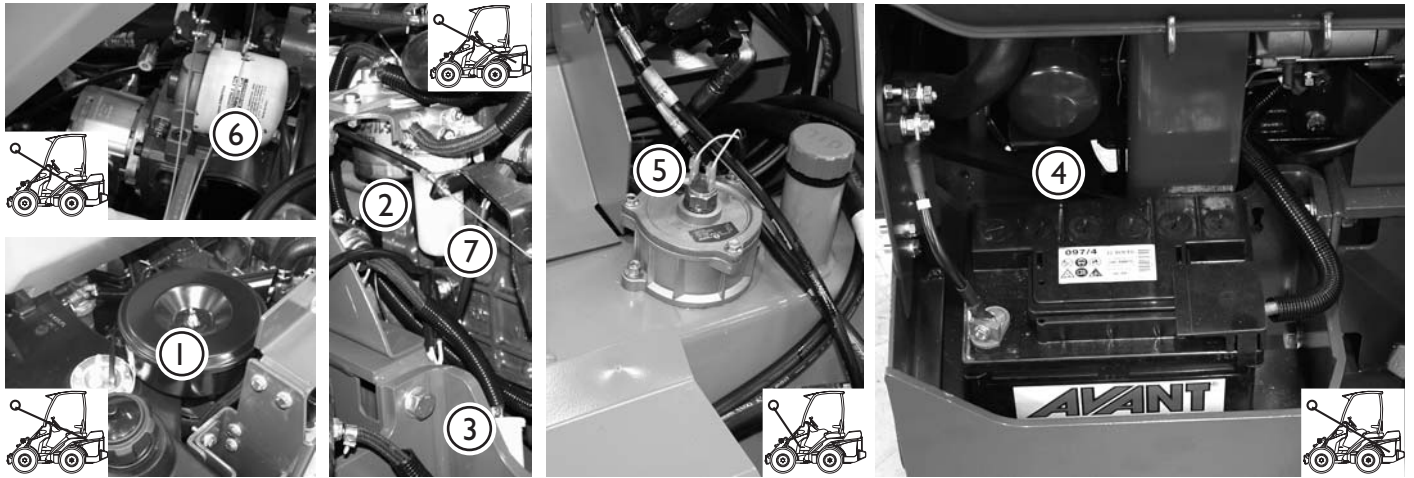

AVANT 420 filtrid

1. Õhufilter
2. Kütusefilter
3. Kütuse jämefilter
4. Mootoriõli filter
5. Hüdroõli tagasivoolufilter
6. Hüdroõli rõhufilter
7. Vee-eraldi

Filtrite tootenumbriid

420 filtrite komplekt A49572:

- 65106 Õhufilter
- 64626 Kütusefilter
- 64657 Kütuse jämefilter
- 64207 Mootoriõli filter
- 74093 Hüdroõli tagasivoolufilter
- 64807 Hüdroõli rõhufilter

Kütusesüsteemis on ka filtriga vee-eraldi. See vee-eraldi filter ei sisaldu filtrite komplektis ja seda ei ole vaja vahetada, v.a juhul, kui see kahjustub. Vee-eraldi filtri tootenumber on 64963

MÄÄRIMISPUNKTID

Järgnevatel pildidel on näidatud määrimispunktide asukohad.

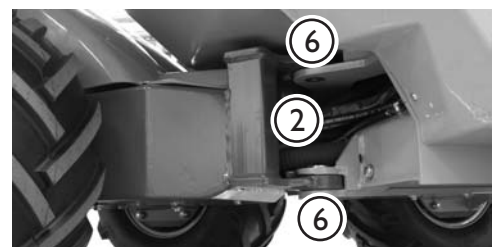
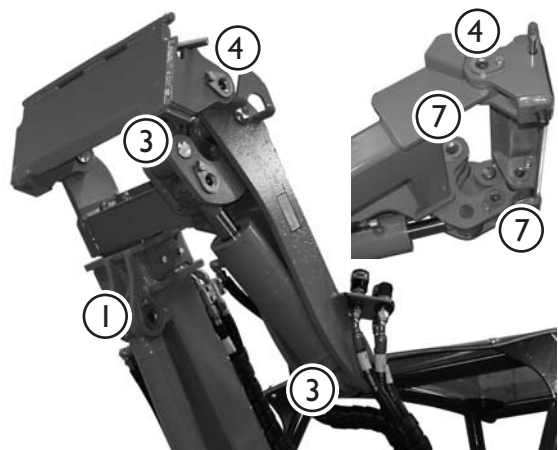

1. Tõstesilinder, mõlemad otsad
2. Roolisilinder, mõlemad otsad
3. Kallutussilinder, mõlemad otsad
4. Haakeplaadi/poomi pöördetelje sörmed
5. Laaduri poomi pöördetelje sorm
6. Liigendühendus
7. Kallutusmehhanism
9. Teleskooppoom, määrida poom täielikult sissetõmmatuna

Vaata üle pöördeteljesõrmede lukustuspoldid, vajadusel pinguta ja kasuta keermelukustusainet.

TÕRKEKÕRVALDUS

Tõrge	Põhjus	Lahendus
Hüdrauliline töövahend ei tööta lisahüdraulika juhthoova liigutamisel	Töövahendi voolikud ei ole ühendatud või need on kiirliidetega valesti ühendatud. Vigased või kahjustunud kiirliited piiravad õlivoolu või tõkestavad selle sootuks.	Veendu, et voolikud on kiirliidetega õigesti ühendatud, vajadusel ühenda voolikud ümber. Lisahüdraulikal on kahetoimelised rõhuliited (emased) ja tagasivooluliin (isane liide). Töövahendi töösuund sõltub sellest, kuidas voolikud on kiirliidetega ühendatud. Asenda kiirliited.
Mootori ei käivitu.	Kütust pole. Lisahüdraulika juhthoob on lukustatud asendis. Sulavkaitse nr 3 on läbi põlenud (kaitsmekarbis olevad kaitsmed on nummerdatud). Aku on tühi või kahjustunud. Kui käiviti töötab, kuid käivitamisel väljalasketorust suitsu ei tule, ei jõua kütus mootorisse.	Tangi ja seejärel käivita mootor. Diiselmootorid väljutavad õhu kütusest ise – lihtsalt kasuta süüteküünlaid ja käivita uuesti. Lükka hoob keskasendisse (neutraalasend). Asenda sulavkaitse. Käivita abiakuga, seejärel lae akut või kahjustuste korral asenda aku. Veendu, et kütusevoolikud ja -filtrid on puhtad ega ole külmunud. Vajadusel puhasta.
Töövahendi voolikud ei ühendu masina kiirliidetega.	Lisahüdraulika ahelas on vasturõhk.	Vabasta rõhk, liigutades lisahüdraulika juhthooba mõlemas suunas.
Masin liigub pärast seisupiduri rakendamist.	Seisupiduri sõrmed ei ole rattaid korralikult lukustanud.	Sõida aeglaselt edaspidi või tagurpidi, et seisupidur lukustuks. Seisupiduri vabastamisel toimi vastupidises järjekorras.

TEOSTATUD HOOLDUSED

Kuupäev	Töötunninäit	Märkused
1. _____	_____	_____ _____
2. _____	_____	_____ _____
3. _____	_____	_____ _____
4. _____	_____	_____ _____
5. _____	_____	_____ _____
6. _____	_____	_____ _____
7. _____	_____	_____ _____
8. _____	_____	_____ _____
9. _____	_____	_____ _____
10. _____	_____	_____ _____



AVANT[®]

AVANT TECNO OY

www.avanttecno.com

e-mail: sales@avanttecno.com

Ylotie 1
FIN-33470 YLOJARVI
FINLAND

Tel. +358 3 347 8800

Fax +358 3 348 5511

AVANT has a policy of continuing improvement, and retains the right to change specifications without notice.